

大切な赤ちゃんの安全の為に



大切な赤ちゃんを不慮の事故から守るため、
バウンサーをお使いいただく前に必ずお読みください。
取扱いを誤りますと、重大な事故につながる危険があります。

- 本製品は、常に保護者の目の届く場所でご使用ください。ご使用中にその場を離れたり、目を離さないように十分注意してください。
- 使用中は必ずシートベルトをご使用ください。但し、お子さまの足が床につくようになりましたら、シートベルトを外してお使いください。シートベルトをしていても、お子さま自身がシートベルトから抜け出すことがありますのでご注意ください。
- お子さまの首がすわるまでは、必ず背もたれを最も倒した状態でご使用ください。
- ご使用前にリクライニングジョイントが確実にロックされていることを確認してからご使用ください。
- 本体前方にイスのように座らせないでください。転倒する危険性があります。特に、前かがみになりますと、非常に危険です。
- バウンシングタイプのバウンサーは、激しく弾ませますとリクライニングジョイントから稀にフレームが外れ、背もたれが下がることがあります。決して弾ませて遊ばせないようにご注意ください。また、お子さまが、バウンサーを激しく弾ませながら前方に飛び出すような動きをすることがないようにご注意ください。誤って前方に転倒する危険性があり、重大な事故につながります。
- お子さまがバウンサーに乗るのを嫌がる場合、もしくはバウンサーの上で大きくのけぞったりして、バウンサーを拒絶するような動きをしている場合は、無理に使用しないでください。また、お子さまが思いきりバウンサーを揺らして、バウンサーのベースフレームが大きく持ち上がるようなことが起こる場合は、転倒の危険性がありますのでご使用を控えていただくようお願いいたします。
- 本製品の連続使用時間は、長時間同じ姿勢でいることを避けるため、1時間程度にしてください。
- バウンサーは寝具ではありませんので、お子さまが就寝の際は、布団やベッドに移してください。
- シートにタオル等を重ねて使用される際は、お子さまが滑り落ちる危険性がありますのでご注意ください。
- シートの上で立ったりすると危険ですので、おやめください。
- 2人以上のお子さまを同時に座らせて使用しないでください。
- お子さまを乗せた状態で持ち運んだり、リクライニング操作を行うことは危険ですのでおやめください。
- 本製品は室内でご使用してください。車内、屋外では使用しないでください。
- 階段の近くや床面から離れた場所等、安定しない場所、落下の危険性がある場所では使用しないでください。
- 本体フレームは金属製ですので、フローリング等でのご使用は床に傷がつく恐れがあります。ご注意ください。
- 本体に変形や破損等が見られた場合はただちにご使用をおやめください。
- 火気の近くでのご使用・放置は、本体の変形や破損、お子さまのやけど、けがの原因となりますので絶対におやめください。
- 使用する時は平らな場所を選び、まわりに危険なものがないことを確認してからご使用ください。

ネットオークション、フリーマーケット、リサイクルショップ等の非正規流通経路にて販売されている製品は、使用履歴等が不明なため、ご使用されると非常に危険な場合がございます。弊社の保証対象からは除外させていただきます。

「標準使用期間」について

本製品の標準使用期間は、使用状況や保管状態により異なりますが、**ご使用開始時から2年間**が目安になります。標準使用期間を経過した場合、可動部位の摩耗や劣化により、本来の性能を維持できず危険をまねくおそれがあります。不測の事態に備え、ご使用をお控えください。



ベビーバウンサー

Baby Bouncer

取扱説明書



このたびは、「ベビーバウンサー」をお買い上げいただきありがとうございます。本製品は室内専用です。お使いいただく前に、必ずこの取扱説明書をよくお読みのうえ、正しくご使用ください。また、本書はいつでも確認できるように、大切に保管してください。

本製品を他のお客様にお譲りになるときは、必ず本書も併せてお渡しください。

新生児～24カ月(適応体重:13kg以下)の
お子様にお使いいただけます。

安全にご使用いただくために

安全に正しくご使用いただくための重要な内容ですので、本書に示した警告・注意事項、使用方法を十分に理解していただいたうえで、ご使用いただきますようお願いいたします。

！ 警告

- 本製品は、常に保護者の目の届く場所でご使用ください。ご使用中にその場を離れたり、目を離さないように十分注意してください。重大な事故になる恐れがあります。
- 本製品は、傾斜や段差のない平らな場所でご使用ください。またテーブルの上や階段など、高いところでは絶対に使用しないでください。転落の恐れがあります。
- お子様を本製品に乗せたままリクライニングの調節をしないでください。本製品に乗ったお子様ごと倒れる危険がありますので絶対におやめください。
- ご使用中は必ずシートベルトをお使いください。
- お子様の首がすわるまでは、インナークッションをご使用ください。お子様の首がすわりましたら、お子様の頭部の成長に合わせて、インナークッションを外してご使用ください。
- お子様の首がすわるまでは、最も寝かせた位置でご使用ください。
- お子様を本製品に乗せたまま持ち上げたり、移動させたりしないでください。
- お子様の成長や用途に合わせて、リクライニングの角度を調節してご使用ください。
- 本製品は、激しく弾ませるとリクライニング角度が変わる可能性があります。お子様が転落して重大な事故になる恐れがありますので、決して弾ませて遊ばせないでください。
- お子様が本製品から身を乗り出したり、本製品の上に立ち上がったりしないように十分ご注意ください。本製品が倒れて、お子様が転落して重大な事故になる恐れがあります。
- 本製品に、2人以上同時に乗せないでください。
- リクライニング操作をする際は、リクライニング調節部などで手や指を挟まないように、十分に気をつけて操作をしてください。
- 室内専用ですので、屋外でのご使用はおやめください。
- 踏み台など、用途以外のご使用はしないでください。破損・変形の恐れがあります。
- 本製品が破損・故障した場合、直ちにご使用を中止してください。
- 暖房機や火の近くでは、決してご使用しないでください。やけどや火災の原因となります。
- 分解・改造は、絶対にしないでください。故障や事故の原因となります。
- ご使用されない時は、折りたたんで、お子様の手の届かないところに保管してください。
- 本製品を保管する際は、日光の当たる場所や屋外に放置しないでください。日光や雨などで部品が劣化し機能を損ねる恐れがあります。

！ 注意

- 本製品と床面との間に、すき間やガタツキがないことを確認してください。必ず平らな場所でご使用ください。
- 本製品の連続使用時間の目安は1時間以内、1日の使用時間の目安は2～3時間です。長時間のご使用は、お子様の身体に負担がかかる恐れがありますので、お子様の様子を見ながらご使用ください。
- 一時的な昼寝などにはご使用いただけますが、就寝用のベッドとしてのご使用はできません。

各部の名称

[セット内容] ●本体フレーム ●シートカバー ●インナークッション

セット内容をご確認のうえ、ご使用ください。

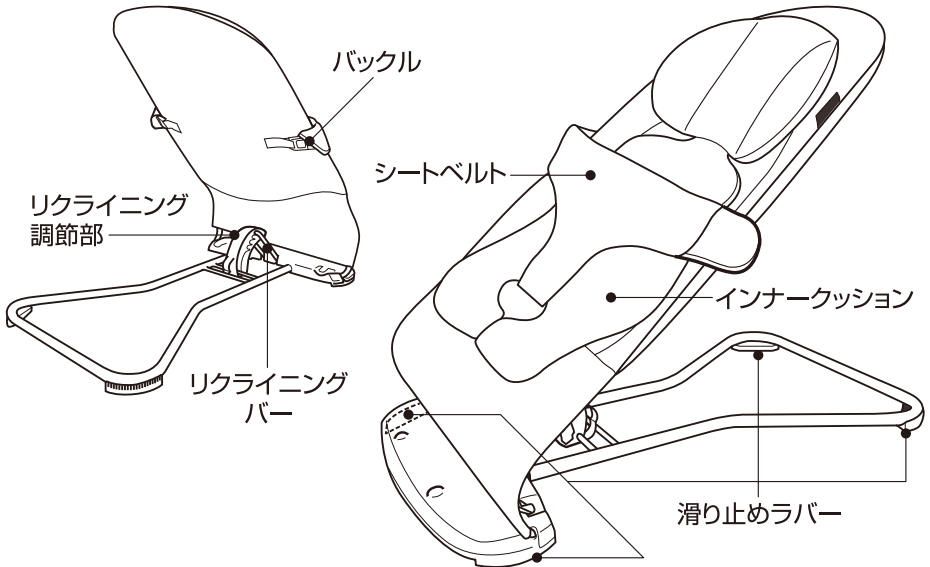

●本体フレーム

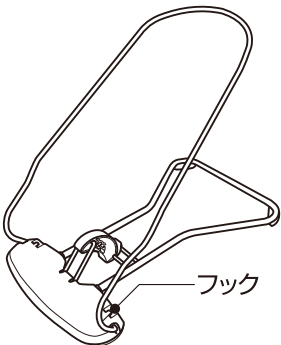

●シートカバー

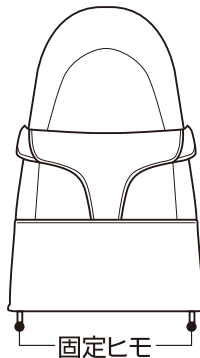

●インナークッション

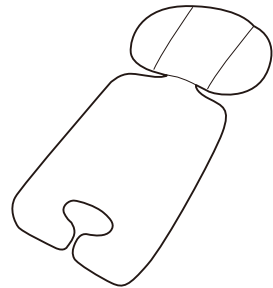

〈ご使用いただけるお子様の目安〉 **新生児～24ヵ月** (適応体重:13kg以下)まで

ひとりで立ち上がれるようになるまでは、必ずシートベルトを締めてご使用ください。



⚠ 注意

シートベルトのバックルが、確実にロックされていることを確認してください。

お子様が歩いたり、ひとりで立ち上がれるようになりましたら、インナークッションを取り外してください。次に、シートベルトのバックルを外し、シートベルトを前に倒してください。

この状態で椅子としてもご使用いただけます。



ご使用いただく前に

リクライニング角度の調整方法

1

ご使用になる場所が、傾斜や段差のない平らなところであること。シートカバーの固定ヒモが、フック(右図)にしっかりと掛かっていることを確認してください。

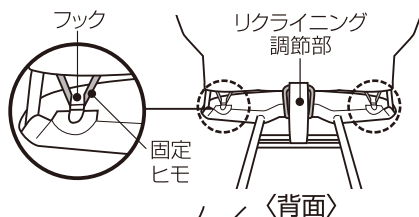

2

折りたたんだ状態から、本体フレームを手または足で押さえ、背もたれの上部を持ちながら上げていくと、順に背もたれのリクライニング角度(①→④)が大きくなっていきます。

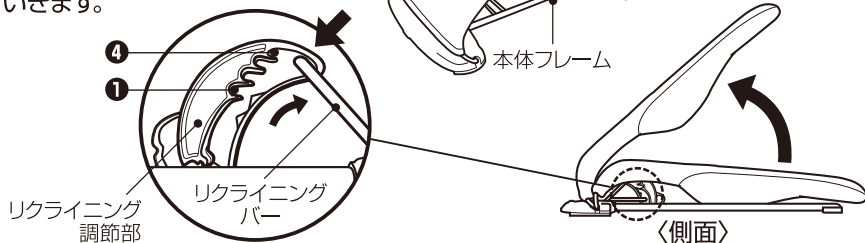

3

背もたれを一番上にあげてから、背もたれをおろすと、背もたれのリクライニングの角度は、①または②の位置に固定されます。

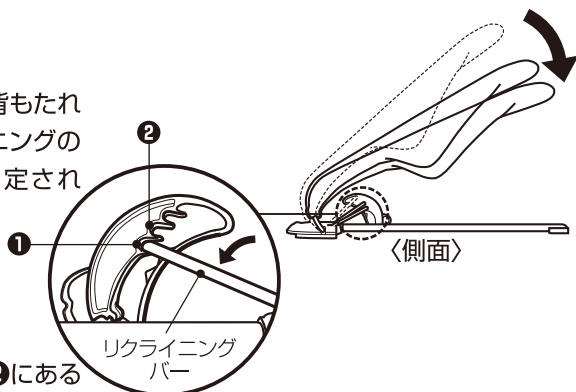

4

リクライニングバーが、①または②にある状態から背もたれの上部をゆっくり持ち上げていくと、③→④の位置(右図)に固定されます。

背もたれのリクライニング角度は、リクライニングバーが固定された位置によって、下図のように変わります。

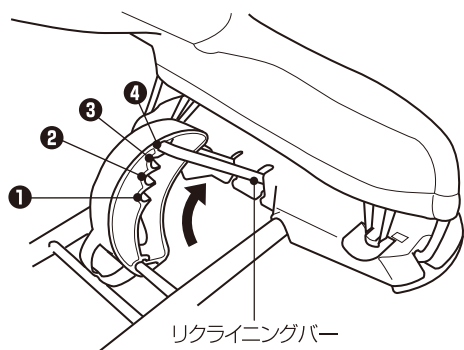
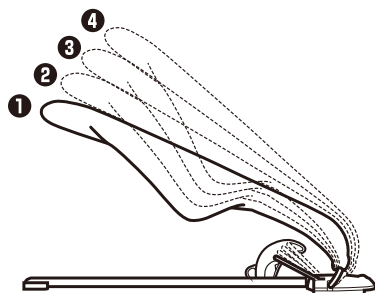

警告

お子様を乗せた状態でリクライニング角度の調整は、転倒・転落の恐れがありますので絶対にやめください。

激しく弾ませるとリクライニング角度が変わる可能性があります。

※危険ですので、弾ませて遊ばせないでください。

リクライニング角度(①②③④)の調整の目安は、下の表のとおりですので、ご参考のうえ適正な位置に固定してご使用ください。

●リクライニング角度調整の目安

年齢の目安	新生児～2・3か月 首がすわるまで	2・3か月～5・6か月 腰がすわるまで	5・6か月～ 腰がすわってから
体重の目安	7kg以下	10kg以下	13kg以下
リクライニング角度	①	② ③	③ ④
シートベルト	○	○	△※(1)

※(1) △お子様の足が床につくようになりましたら、シートベルトのバックルを外してご使用ください。

5

折りたたむ(収納)場合※(2)は、リクライニング調節部を手前に引き、リクライニングバーがセットされていない状態<図A>にしながら、本体フレームの上部を下にゆっくりと倒すようにして<図B>折りたたんでください。

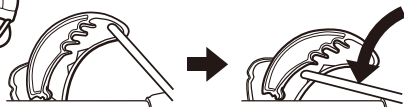
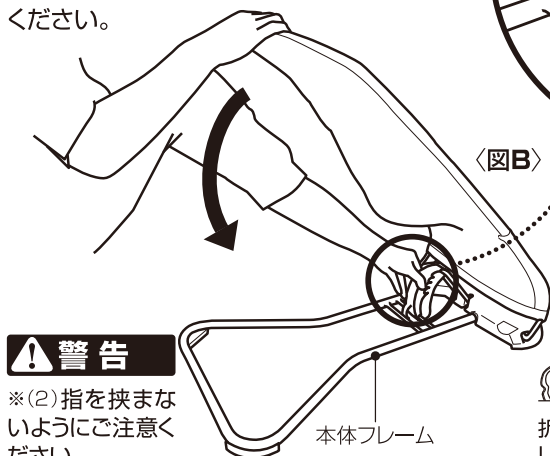

折りたたまれる時の、リクライニング調節部とリクライニングバーの動作。

警告

※(2)指を挟まないようにご注意ください。

本体フレーム

シートベルトの調節方法

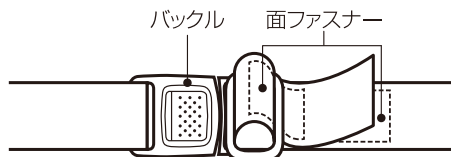

シートベルトは、面ファスナーを押さえて固定してください。(約65mmの調節可能) お子様とシートベルトとの間に、指が1本入るくらいを目安に調節してください。

※左右のシートベルトの調節する幅は、できるだけ均等になるようにしてください。



<バックルを取り外す場合>

バックルのロック部分を押しながら、引き抜いてください。

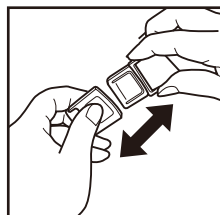
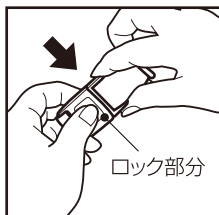

<バックルを取り付ける場合>

バックルを奥まで差し込んでロックします。シートベルトを左右に引っばって、確実にロックされているかを確認してください。

各部の点検を必ずしてください

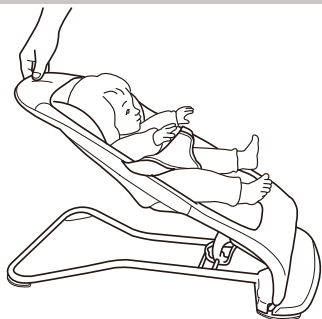

- シートベルトのバックルが、確実にセットされている。
- リクライニングバーが、適正なポジションにセットされている。
- シートカバーの固定ヒモが、本体フレームのフックにしっかりと掛かっている。
- リクライニング調節部、バックル・シートベルト等、各部の損傷がない。

お手入れの際のご注意

シートカバーの固定ヒモを、本体フレームのフックから取り外します。インナーパット、シートカバーを本体フレームから引き抜きます。

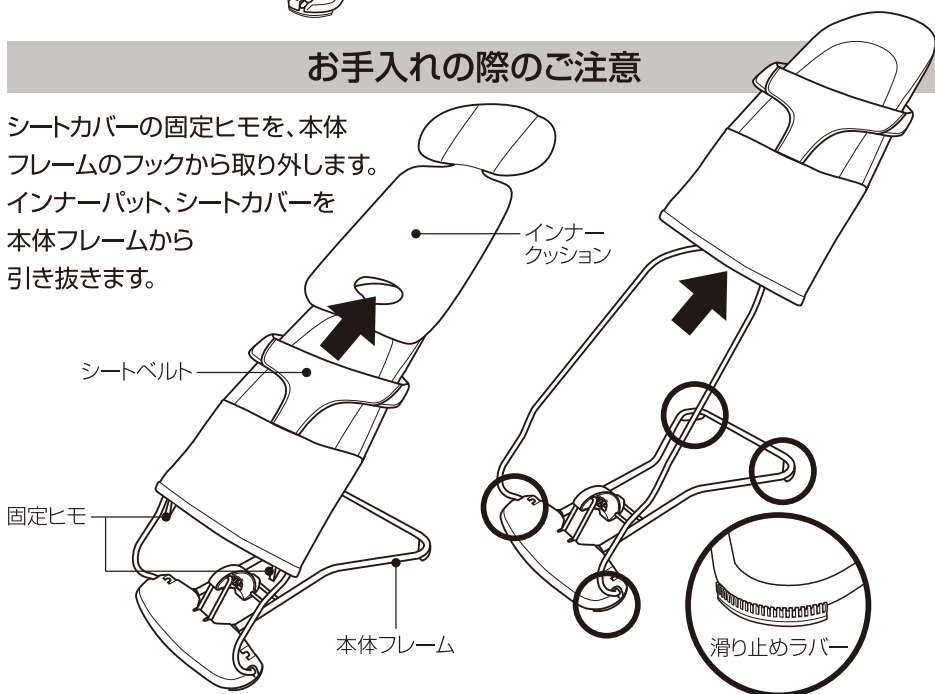

- シートカバー・インナークッションを洗濯する際は、色落ちする場合がありますので、他の洗濯物と一緒に洗わないでください。
- シートカバー・インナークッションを洗う際は、手洗いで洗濯してください。
- シートカバー・インナークッションは洗濯後、形を整えて風通しのよいところで陰干ししてください。
- 本体フレーム底面の滑り止めラバーに、ホコリなどが付着していると滑りやすくなりますので、定期的に濡れたタオルなどで拭き取ってください。

この商品の品質でお気づきの点がございましたら、お手数ですが下記までご連絡ください。

製造・輸入元



株式会社 **シーエー** 産商

本社：〒480-0201 愛知県西春日井郡豊山町大字青山字東栄51
TEL：0568-28-5333 FAX：0568-28-5340

www.ca-sansho.co.jp

販売元

株式
会社

西松屋チェーン

〒671-0218 兵庫県姫路市飾東町庄266-1

お客様相談窓口 フリーダイヤル



0120-7-24028

携帯・PHS OK

受付時間10:00~18:00(土日祝日弊社所定休日を除く)

MADE IN CHINA